

Wymiary w mm

D	d	L	L ₁	L ₃	d ₁	d ₂
32	20	10	6,35	3,1	28,5	15,8
35	22	10	6,35	3,1	31,4	17,8
38	25	10	6,35	3,1	34,45	20,8
40	26	9,4	6,35	3,1	35,4	21,6
45	30	9,5	6,35	3,1	40,4	25,8
50	30	14,5	6,35	3,35	44,3	25,8
45	35	8,5	6,35	3,1	42	30,8
55	40	11	6,35	3,1	50,4	35,8
60	40	14,5	6,35	3,35	54,16	36,1
63	45	11	6,35	3,1	58,4	40,84
65	45	14	6,35	3,35	59,3	40,6
63,5	47,62	9,52	6,35	3,1	58,9	41,34
65	50	10,5	6,35	3,1	60,4	45,6
70	50	14,5	6,35	3,35	64,2	45,84
75	55	14,5	6,35	3,35	69,2	50,6
80	60	14,5	6,35	3,35	74,3	55,8
85	70	12	6,35	3,1	80,3	65,6
90	70	14,5	6,35	3,35	84,15	66,1
95	75	14,5	6,35	3,2	89,15	71
100	80	14,5	6,35	3,35	94,15	75,84
104,5	85	13	6,35	3,35	98,8	81,1
105	85	14	6,35	3,35	99,42	80,6
110	90	13	6,35	3,1	104,15	85,9
115	95	14,5	6,35	3,35	109,9	90,5
120	100	12,5	6,35	3,35	114,1	95,6
125	105	12,5	6,35	3,35	119,15	101

Termin realizacji poszczególnych rozmiarów zależy jest od aktualnych stanów magazynowych. Istnieje możliwość zaoferowania niniejszego produktu o wymiarach nie ujętych w tej karcie jednak może się to wiązać z koniecznością zamówienia minimalnych ilości określonych przez dostawcę.

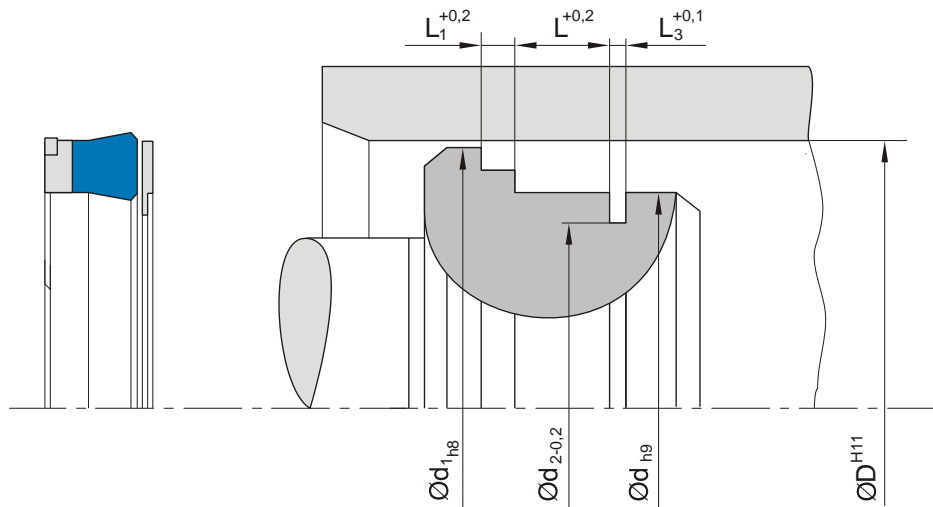

130	110	12	6,35	3,35	123,24	105,6
Wymiary w mm						
D	d	L	L ₁	L ₃	d ₁	d ₂
150	125	14	6,35	3,35	143	120,6
160	140	14	6,35	3,2	154,3	136
200	180	14	6,35	3,1	194	175,6

Termin realizacji poszczególnych rozmiarów zależy jest od aktualnych stanów magazynowych. Istnieje możliwość zaoferowania niniejszego produktu o wymiarach nie ujętych w tej karcie jednak może się to wiązać z koniecznością zamówienia minimalnych ilości określonych przez dostawcę.